



Study & Survey on Micro Industries Ekkatuthangal, Chennai



TANSTIA



TANSTIA-FNF SERVICE CENTRE

குறுந்தொழில்கள் ஆய்வு மற்றும் புள்ளி விவரங்கள்

மத்திய அரசு உருவாக்கியுள்ள குறுந்தொழில்கள், சிறுதொழில்கள் மற்றும் நடுத்தரத் தொழில்கள் சட்டம், 2006 இத்துறைகளை தனித்தனியாக வரையறுத்துள்ளது. சிறுதொழில்களுக்கு பல்வேறு பிரச்சினைகள் ஒருபுறம் இருக்க, குறுந்தொழில்களின் நிலைமிகவும் கவலை தருவதாக உள்ளது. ஆனால், இதுவரையில் குறுந்தொழில்களைப் பற்றிய முழு விவரங்களையும் சேகரித்து அவற்றின் பிரச்சினைகளை ஆராய எந்த ஒரு முழு முயற்சியும் எடுக்கப்படாதது வருத்தத்திற்குரியது. இதுகுறித்து விரிவான ஆய்வுகளுக்கு புது முயற்சியாக டான்ஸ்டியாவும் டான்ஸ்டியா எஃப் என் எஃப் சேவை மையமும் (TFSC) இணைந்து சென்னையில் ஈக்காட்டுத்தாங்கல் பகுதியில் உள்ள குறுந்தொழில்களைப் பற்றிய முழு ஆய்வு ஒன்றை நடத்தி புள்ளி விவர அறிக்கையை வெளியிடுகின்றது.

ஆய்வின் நோக்கம் :

- ஈக்காட்டுத்தாங்கல் பகுதியில் உள்ள குறுந்தொழில்களைப் பற்றிய அனைத்து புள்ளி விவரங்களையும் சேகரித்தல்
- வேலைவாய்ப்பு, உற்பத்தி போன்றவைகளுக்கு இக்குறுந்தொழில்களின் பங்களிப்பு ஆகியவற்றை தெரிவித்தல்
- இப்பகுதி குறுந்தொழில்களின் ஒட்டுமொத்தத் திறன் பற்றிய விவரங்களை ஆய்வு செய்தல்
- வங்கிகள் மற்றும் நிதி நிறுவனங்களிடம் இருந்து இக்குறுந்தொழில் நிறுவனங்கள் பெறும் நிதிவசதி பற்றிய விவரங்களை அறிவித்தல்
- இப்பகுதி குறுந்தொழில் நிறுவனங்கள் நோக்கியுள்ள மற்ற பிரச்சினைகள் பற்றி ஆய்வு செய்தல்
- இக்குறுந்தொழில் நிறுவனங்களின் வளர்ச்சிக்கு ஏற்ற கொள்கைகளை வகுப்பதற்கு அரசிற்கு பரிந்துரை செய்தல்

ஆய்வின் முறை :

- * குறுந்தொழில் நிறுவனங்களிடமிருந் தேவையான விவரங்களைச் சேகரிக்க கேள்வித் தாள்களை தயாரித்தல்
- * மிகுந்த அனுபவம் உள்ள குழுவின உதவியோடு ஈக்காட்டுத்தாங்கல் பகுதியில் 100 சதவீத ஆய்வு மேற்கொள்ளல்
- * இப்பகுதி குறுந்தொழில்கள் பற்றிய விவரத் தொகுப்பை தயாரித்தல்
- * விவரங்களைக் கொண்டு குறுந்தொழில்களின் நிலை பற்றி ஆராய்ந்து அறிக்கை தயாரித்தல்
- * விவரங்களின் அடிப்படையில் மேற்கொள்ள வேண்டிய நடவடிக்கைகள் குறித்த திட்டம் வரைதல்
- * தகுந்த கொள்கை தயாரிக்கும் அரசிடம் அறிக்கையை சமர்ப்பித்தல்

குறுந்தொழில் முன்னேற்றத்திற்கு அரசு உதவ வேண்டும்

ஈக்காட்டுத்தாங்கல் குறுந்தொழில்களின் சிறப்பம்சங்கள் :

- ஈக்காட்டுத்தாங்கல் பகுதியின் மொத்தப் பரப்பளவு சுமார் 150 ஏக்கர்
- சுமார் 1200 குறுந்தொழில் நிறுவனங்கள் ஈக்காட்டுத்தாங்கல் பகுதியில் இயங்கி வருகின்றன
- புள்ளி விவரங்கள் சேகரிக்கப்பட்டுள்ள **1016 நிறுவனங்கள் அமைந்துள்ள மொத்த பரப்பளவு சுமார் 5 ஏக்கர் (216945 சதுர அடி)**
- குறுந்தொழில் நிறுவனங்கள் வீடுகள், கடைகள் மற்றும் வணிக வளாகங்கள், அரசு அலுவலகங்கள், திருமண மண்டபங்கள் போன்ற பொது உபயோக கட்டிடங்கள் ஆகியவற்றுக்கு இடையே மிக இட நெருக்கடி மிகுந்த பகுதியில் அமைந்துள்ளது.
- பொறியியல், பிளாஸ்டிக், ரப்பர், அச்சுத்தொழில், வார்ப்பகத் தொழில் மற்றும் அனைத்துத் தொழில் தேவைகளுக்கும் பொருட்களை உற்பத்தி செய்யும் குறுந்தொழில்கள் இப்பகுதியில் அமைந்துள்ளன
- **5 ஏக்கர் நிரப்பரப்பு 5200 வேலைவாய்ப்பை (மறைமுக வேலைவாய்ப்பு தவிர) இப்பகுதி குறுந்தொழில்கள் மூலம் வழங்கி வருவது சிறப்புக்குரியது.**

கவனத்தில் கொள்ள வேண்டிய விவரங்கள் :

- * ஈக்காட்டுத்தாங்கல் பகுதியில் உள்ள குறுந்தொழில் நிறுவனங்களை (தமிழ்நாட்டில் பல இடங்களில் உள்ள குறுந்தொழில்களையும்) தொழில் நிறுவனங்கள் என்று வரையறுக்க இயலாது. அவற்றை குடிசைப்பகுதி தொழில்கள் என்றுதான் குறிப்பிடலாம்.
- * 90 சதவீத குறுந்தொழில் நிறுவனங்கள் வாடகை கட்டிடங்களிலேயே இயங்கி வருகின்றன.
- * தற்போதுள்ள மிக அதிகமான நிலத்தின் விலை காரணமாக குறுந்தொழில்கள் தங்கள் நிறுவனத்திற்கென்று சொந்த நிலத்தை வாங்க இயலாத நிலை உள்ளது.
- * சொந்தமான நிலத்தில் தொழில்நிறுவனங்கள் இல்லாத காரணத்தால் அவற்றினால் வேண்டிய அளவு நிதிவசதியை வங்கிகளிடமிருந்து பெற இயலுவதில்லை. மேலும் இதனால் குறுந்தொழில் நிறுவனங்கள் தங்களின் சந்தை வாய்ப்பைப் பெருக்கிக் கொள்வதற்கும் இயலாத நிலை ஏற்படுகின்றது. வீட்டிற்கு பால்வழங்கும் பால்காரன் கூட வாடகை வீட்டில் குடியிருப்போரிடம் பால் கட்டணத்தைப் பெற்ற பின்னரே பால் வழங்குவான் என்பதை அனைவரும் அறிவோம்.
- * தமிழக அரசு குறுந்தொழில்களுக்கு வழங்கியுள்ள மின்கட்டணச் சலுகை, பின்முனை வட்டிக் கடன், போன்ற சலுகைகளைக் கூட பெற இயலாத நிலை உள்ளது. இவற்றிற்கு அச்சலுகைகளைப் பெறுவதில் உள்ள நடைமுறைச் சிக்கல்களும் சிறுதொழில்களால் சமாளிக்க இயலாத விதிகளும் காரணமாக அமைந்துள்ளன.
- * இப்பகுதியில் சுமார் 80 சதவீத நிறுவனங்கள் மின்கட்டணச் சலுகையைப் பெறுவதில்லை என்று கணக்கிடப்பட்டுள்ளது.
- * சுமார் 80 சதவீத நிறுவனங்கள் 10 ஆண்டு காலத்திற்குள்ளாகவே துவங்கப்பட்டவைகளாக உள்ளன.

வளர்ச்சி நடவடிக்கைக்கான காரணங்கள் :

மேற்கண்ட கடின நிலைகளையும் தடைகளையும் தாண்டி இக்குறந்தொழில் நிறுவனங்கள் நாட்டின் தொழில் உற்பத்தியிலும், வேலைவாய்ப்பிலும், அரசுக்கு வருமானம் போன்ற பல வகைகளில் தங்களின் சேவையை / பங்களிப்பை வழங்கி வருவது குறிப்பிடத்தக்கது. மேலும், குறந்தொழில் நிறுவனங்கள் சிறந்த தொழில்முனைவோரை உருவாக்கும் அடித்தளமாக செயல்படுகின்றன. குறந்தொழில்கள் சிறந்த சமுதாய மாற்றங்களை ஏற்படுத்தும் வலிமையுடையவை. ஆகவே, அவற்றின் பல்வேறு பிரச்சினைகளையும் உடனே களைய நடவடிக்கைகள் எடுத்து தேவையான ஆதரவு வழங்குவது இன்றியமையாததாகின்றது.

தற்பொழுது தமிழக அரசு அனைத்துத் துறைகளின் வளர்ச்சிக்கும் பல்வேறு வழிகளிலும் பாடுபட்டு வருவது நாம் அனைவரும் அறிந்ததே. அதற்கு குறந்தொழில் துறையும் விதிவிலக்கல்ல !

ஆயினும், குறந்தொழில்களைப் பற்றிய சில விவரங்கள் அரசின் கவனத்திற்கு முறையாக கொண்டு செல்லப்படாததால் அவை இன்று அரசு வழங்கியுள்ள பல்வேறு சலுகைகளைக் கொண்டும் குறந்தொழில்கள் சிறதளவு முன்னேற்றத்தையேக் கண்டுள்ளன.

தமிழகத்தின் குறந்தொழில்கள் மனம் நிறைந்த எதிர்பார்ப்புகளுடன் கீழ்க்கண்டவற்றை தமிழகத்தை முன்னேற்றப் பாதையில் அழைத்துச் செல்லும் சீரிய நோக்கம் கொண்டுள்ள நமது **மாண்புமிகு தமிழக முதல்வர்** அவர்களுக்குச் சமர்ப்பிக்கின்றன :

அரசின் கவனத்திற்கு பரிந்துரைகள் :

1. குறந்தொழில்களுக்கு அடுக்குமாடிக் கட்டிடங்கள் :

குறந்தொழில் நிறுவனங்களால் அதிகமான தொலைவில் உள்ள இடங்களுக்கு தங்கள் நிறுவனங்களை மாற்றுவது அவற்றுக்கு பல நடைமுறைச் சிக்கல்களை ஏற்படுத்தும்.

குறந்தொழில் நிறுவனங்கள் அமைந்துள்ள இடங்களுக்கு அருகாமையில் பல அடுக்குமாடிக் கட்டிடங்களை அரசு கட்டி அவற்றை சலுகை விலையில் குறந்தொழில் நிறுவனங்களுக்கு வழங்குவது பேருதவியாக அமையும்.

சொந்தக் கட்டிடம் இருக்குமாயின் குறந்தொழில்களின் உற்பத்தித் திறன், சந்தை வாய்ப்பு மற்றும் நிதி பெறும் வசதி ஆகியவை அதிகரிக்கும்.

2. கட்டிட அளவு குறியீட்டு விகிதத்தை அதிகரித்தல் :

தற்பொழுது குறந்தொழில் நிறுவனங்களின் கட்டிடங்களுக்கு விதிக்கப்பட்டுள்ள கட்டிட அளவு குறியீட்டு விகிதத்தை (FSI Ratio) அதிகரிக்காமல் பல அடுக்குமாடி கட்டிடங்களை கட்டுவது பயனளிக்காது.

ஆகவே குறந்தொழில் நிறுவனங்களுக்கான தற்பொழுதுள்ள FSI விகிதத்திலிருந்து குறைந்தபட்சம் 1 : 2 என்ற விகிதமாக அதிகரிக்க வேண்டும்.

3. தொகுப்புத் தொழில்கள் முறையில் தேவையான வசதிகள் இக்குறந்தொழில்களுக்கு வழங்கப்படுவது அவற்றின் திறனை அதிகரிக்கும்.

4. மேற்குறிப்பிடப்பட்ட ஈக்காட்டுத்தாங்கள் புள்ளிவிவர ஆய்வுகள் ஒரு முன்னோட்டமாக மட்டுமே நடத்தப்பட்டுள்ளது. இதே நிலைதான் தமிழ்நாடு முழுவதும் தற்பொழுதுள்ளது. குறந்தொழில் மற்றும் சிறுதொழில்களைப் பற்றிய உண்மையான விவரங்கள் தமிழகம் முழுவதிலும் கிடைக்கப்பெற்றால் அவற்றின் வளர்ச்சிக்கான சீரான கொள்கை தேவைகள் அடிப்படையில் வகுக்க இயலும். தமிழகம் முழுவதிலும் சிறு மற்றும் குறந்தொழில்களைப் பற்றிய புள்ளிவிவரங்களை ஆய்வு செய்ய டான்ஸ்டியா மற்றும் டான்ஸ்டியா எஃப் என் எஃப் சேவை மையத்திற்கு தமிழக அரசு உதவ வேண்டுகின்றோம்.

ஆ. சண்முகவேலாயுதன்

தலைவர் - டான்ஸ்டியா

T.S. தனபாலன்

தலைவர் - TFSC

STUDY AND SURVEY OF MICRO INDUSTRIES

BACKGROUND:

The MSMED Act 2006 is a maiden attempt in the country to define Micro ,Small ,Medium Industries and Enterprises distinctly. While the small enterprises themselves have number of issues like less access to finance, technology, market etc., the plight of the Micro Industries which are really tiny in nature is still worse. There are no organized efforts taken so far to understand their profiles and problems though in actual numbers they would be the predominant component of the whole Small Enterprise Sector. Hence with the aim of analyzing the status of this sector, TFSC and TANSTIA took up a pilot study of the Micro Industries in one location namely Ekkatuthangal near Guindy Industrial Estate.

OBJECTIVE OF THE STUDY:

To analyse and understand the status of the Micro Industries, policy supports available to them and utilization of such supportive measures by the industries, and to suggest and recommend what specific measures can be offered to them to make them improve their performance.

SCOPE OF THE STUDY:

- To survey the Micro Industries in one location namely Ekkatuthangal.
- To study and analyze their contribution in terms of employment output etc.
- To analyze the combined strength of these Industries in this location.
- To understand the financial arrangements they have with the bankers and their adequacy
- To understand the other problems and issues concerning them.
- To recommend and suggest the necessary supports and policy measures required to improve their conditions.

METHODOLOGY:

- Developing a simple questionnaire to gather the necessary details.
- Conducting a 100% field survey in one location (Ekkatuthangal) , through a well trained team of field staff
- Creating a data base of the industries in the said location
- Making detailed Analysis and interpretation.
- Developing a suitable action plan.
- Presenting to the policy makers for necessary action

Government can extend a Helping hand to support Micro Industries

We submit to our Government of Tamilnadu that Tamilnadu Small and Tiny Industries Association (TANSTIA) and TANSTIA FNF Service Centre (TFSC) jointly conducted 100% survey of micro industries in Ekkattuthangal, Chennai District near to the Industrial Estate, Guindy.

The Highlights of our survey and Study

- Total area of Ekkattuthangal is nearly 150 acres
- Nearly 1200 micro industries are existing in Ekkattuthangal

- **Surveyed and found 1016 micro industries occupy only about 5 acres (2,16,945 Sq. Feet)**
- The micro industries in the area of 5 acres are packed in the midst of residences, Shops and establishments, Government Offices, common utility centres, like Marriage Hall, etc. in 150 acres.
- The micro units are producing all types of industrial products like engineering components, plastic, rubber, and are engaged in activities like printing etc.
- Providing direct employment of 5200 apart from creating indirect employment opportunities. **It is significant to note that micro industries in an area of 5 acres provide employment to nearly 5200 persons**

Points of Concern :

- First of all, the micro industries in Ekkattuthangal (and also in most of the places in Tamilnadu) cannot be defined as industrial sheds but can be best termed as industrial huts
- Majority of the units surveyed do not have a place of their own. Nearly 90 percent of the industries are functioning in rental space.
- The exorbitant land cost prohibit them from owning their own shed.
- Since many of the units are in rental places only, there is an element of insecurity which also limits their access to finance . the Financial Institutions are hesitant to lend to them since they fear that these units may not have along term stake in the business and may move out of the place easily ,endangering their recovery.
- Being in rental sheds also desist them from expanding and enhancing their market.
- Despite Government announcing many concessions like power tariff subsidy, back ended interest subsidy, etc., these micro industries could not avail them due to procedural complexities.
- In our survey it is found that nearly 80 percent of the industries which are eligible for power tariff subsidy have not availed the subsidy.
- It is evident from the survey that nearly 80 percent of the micro industries are in existence only for the last 10 years.

Reasons for Special focus :

Despite all the above said unfavorable factors, these micro industries substantially contribute to the growth of employment, GDP, revenue to the Government . The micro industries are generally considered as a nursery for entrepreneurship development and they can also make number of positive social changes to happen. Their problems are, many a times, different and unique and Hence they require special treatment and support.

It is a known fact that our present State Government is seriously considering to help

every sector in our State and the micro Industries definitely cannot be an exception.

But since some of their issues were not taken to our Government , there is very little improvement in their working condition leaving lot of scope for Government supportive measures.

Micro industries in Tamilnadu with lot of expectations submits the following to our visionary Hon'ble Chief Minister of Tamilnadu for his kind consideration to help growth of Micro Industries in our State.

Recommendations for For kind Consideration :

1. *Flatted Factory Complexes :*

The micro industries cannot shift their industries to far away places away from the city , due to logistic constraints and functional problems. Hence Government can consider building Flatted Industrial sheds for them near the industrial areas and to allot them to micro industries in the area at concessional rate. This will make it affordable for them and also will also give them the advantage of being in their own place. In many other states and countries , this is common and this has also contributed to their industrial growth.

This will surely enhance their productivity, and access to finance and market.

2. *Increasing the FSI Area :*

In order to make optimum use of land and to combat with escalating land price , the permissible FSI for them can be raised. We feel it is imperative to increase the FSI Area atleast to 1:2 for micro industries.

3. A cluster approach with development of common facilities for these industries can make them more competitive.

4 . The Survey in Ekkattuthangal is just a pilot initiative to create a data bank of small scale and micro industries in one location. This itself has brought to limelight number of issues concerning them . We strongly feel that a complete data of micro and small industries may have to be built up and such a project can help industries and also the Government in developing need based policies and strategies for them. TANSTIA and TFSC can take up such a project if the Government can support the same.

A. SHANMUGAVELAYUTHAN
President – TANSTIA

T.S. DHANAPALAN
Chairman –TFSC

The Survey

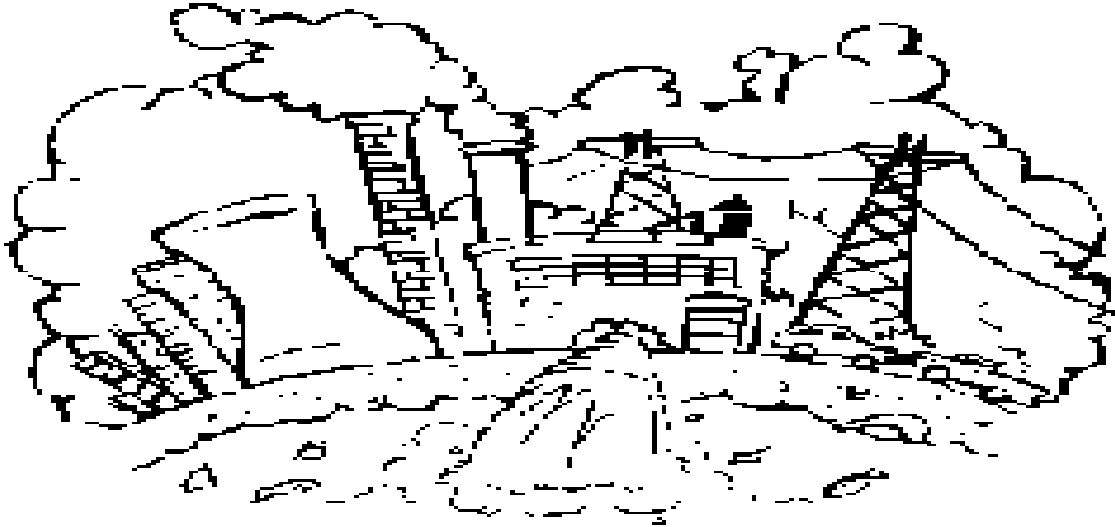

**Estimated total Inds.
in Ekkattuthangal - Around 1200 units**

Industries situated in an area of nearly 150 acres which includes

- Industries
- Residents
- Shops and establishments
- Government Offices
- common utility centres, etc.

Total Industries surveyed - 1016

Category

Manufacturing	-	442
Labour Work	-	540
Service	-	34



Registration

SSI Registered	-	818
SSI Unregistered	-	198
VAT registered	-	507
VAT unregistered	-	509

Employment Opportunities



**Total
Employment
5320**

No. of Employees	No. of Inds.
1-5	735
5-10	223
10-20	32
Above 20	24
Not mentioned	2
Average Employment	5.24

Banking

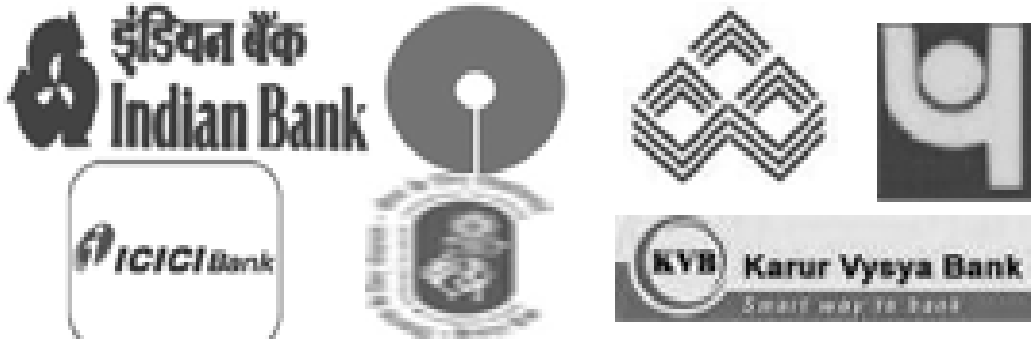

IOB	- 211	CUB	- 4
SBI	- 186	CSB	- 4
KVB	- 183	CC	- 4
BOI	- 118	HDFC	- 4
IB	- 49	MCC	- 3
CANARA	- 59	Mercantile	- 3
ICICI	- 44	UCO	- 2
CB	- 17	Mysore	- 2
SBM	- 11	Corpn.	- 2
Vijaya Bank	- 10	Dena Bank	- 2
Andhra Bank	- 9	Lakshmi	- 2
Baroda	- 7	KCB	- 1
UBI	- 7	TNSC	- 1
PNB	- 6	Karnataka	- 1
UTI	- 6	Catholic	- 1
Syndicate	- 5	Oriental	- 1

No Banking - 28

Not mentioned - 10

Turnover

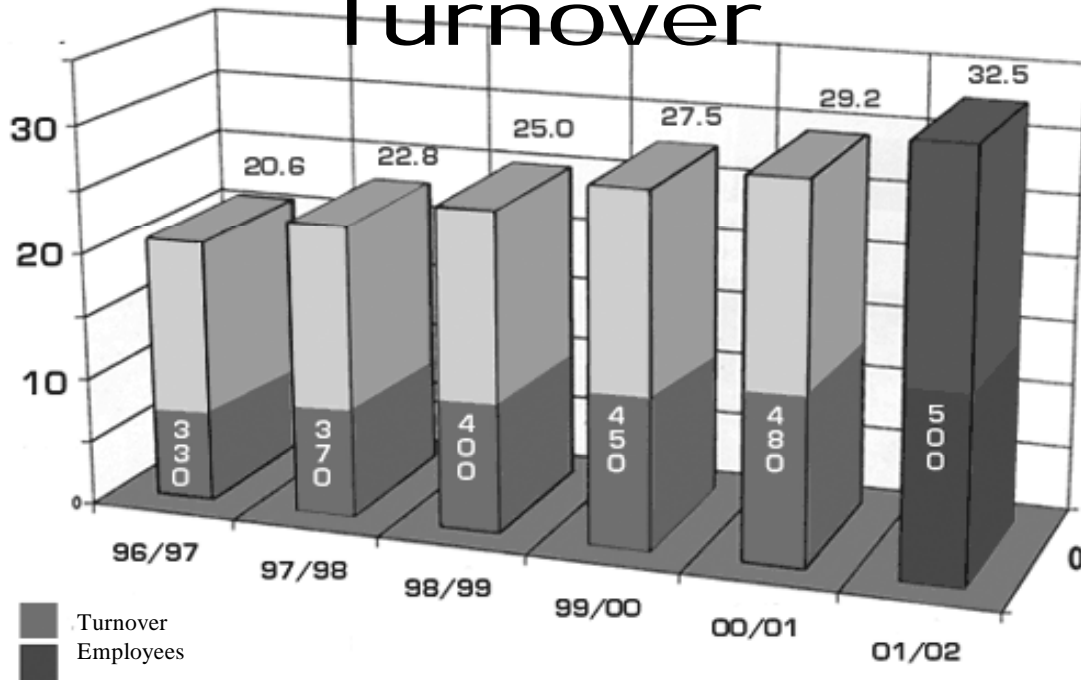

Turnover	No. of Inds.
Below Rs. 3 lakhs	290
3 - 10 lakhs	256
11-25 lakhs	102
26-50 lakhs	41
51-100 lakhs	11
Above 100 Lakhs	4
Not mentioned	312



Area Occupied

Total Area - 216945 sq. ft.

Area	No. of Inds.
Below 100 sq. ft.	124
100 - 250 sq. ft.	305
250 - 500 sq. ft.	266
500-1000 sq. ft.	217
Above 1000 sq. ft.	95
Not mentioned	9

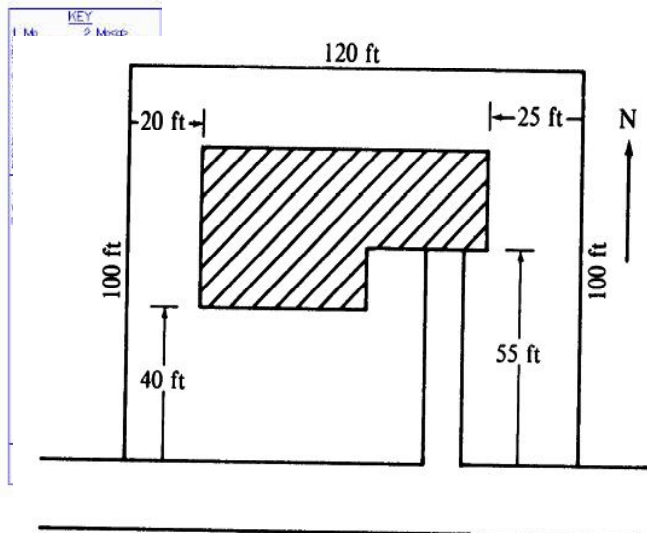
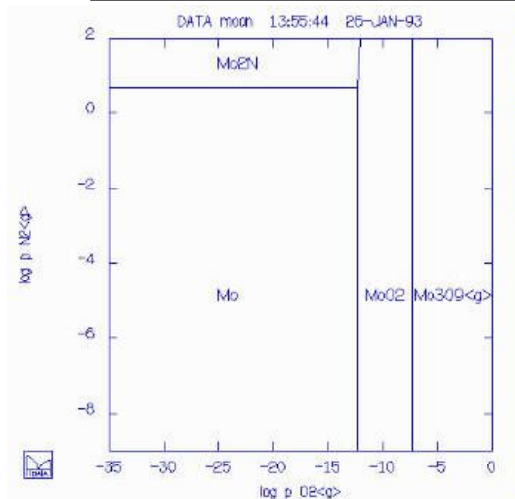

Years of Existence

Years	No. of Inds.
Less than One year	71
1 Year - 10 Years	789
11 years - 20 years	130
21 years - 30 years	20
30 years and above	6

Types of Existence

	No. of Inds.
Rented	916
Owned	92
Leased	3
Not mentioned	5

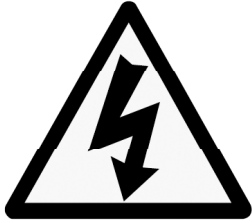

Power Consumption

Power	No. of Industries.
1-10 HP	658
10-25 HP	221
25-50 HP	56
Above 50 HP	3
Not Mentioned	78



Types of Industries



Type of Industry	No. of Inds.
Machined Component Industries	858
Fabrication	46
CNC	36
Press & Auto Press Comp.	51
Plastic & Rubber Mach.	43
Indl. Tools	90
Electroplating	4

Machines **Available**



S.N. Machines	No. of Inds.
1. Lathe	527
2. Drilling Machine	324
3. Grinding Machine	286
4. Shaping Machine	130
5. Milling Machine	220
6. Planning Machine	14
7. Power Press & Press Machines	60
8. Injection Moulding Machines (Plastic, Rubber & Die)	30
9. Welding & Arc Welding Machines	75
10. EDM	30
11. Spark Erosion Machine	5
12. Shearing Machine	2
13. Engraving Machine	6
14. CNC Machine & Lathe	45